

УЧЁТНЫЙ ЭКЗЕМПЛЯР
АО «НОРМАЛЬ»
« 08 » 02 2024 Г

УДК 621.884.

Группа Г34

ОТРАСЛЕВОЙ СТАНДАРТ

ОСТ1 34040-79

ЗАКЛЕПКИ С ПЛОСКО-СКРУГЛЕННОЙ
ГОЛОВКОЙ С КОМПЕНСАТОРОМ

На 6 страницах

Конструкция и размеры

Введен впервые

Проверен в 1990 г.

Подлежит проверке в 2000 г.

ОКП 75 9314

Проверен в 1984 г.

Распоряжением Министерства от 29.01.79 № 087-16/1

срок введения установлен с 01.07.79

Несоблюдение стандарта преследуется по закону

1. Настоящий стандарт распространяется на заклепки с плоско-скругленной головкой с компенсатором, предназначенные для выполнения соединений повышенной усталостной прочности и герметичности.

2. Конструкция и размеры заклепок должны соответствовать указанным на чертеже и в табл.1 и 2.

Издание официальное

ГР № 8122788 от 26.03.79

Перепечатка воспрещена

№ изм.
№ изв.

2 9642

3 9929

Изм. № дубликата
Изм. № подлинника

168

0-1888

2,5/√(√)



Таблица 1

мм

d	d ₁		d ₂	D		H		h	h ₁	r	r ₁
	Пред. откл. +0,04	Номин.		Пред. откл. ±0,2	Номин.	Пред. откл.	Номин.	Пред. откл.	Пред. откл. +0,1		
3,0	1,5	+0,15	3,0	6,0	+0,3	1,8	+0,15	0,5	0,25	3,6	1,3
3,5	1,8		3,5	7,0		2,0				4,2	1,7
4,0	2,0	+0,20	4,0	8,0	+0,4	2,3	+0,20	0,6	0,30	4,8	1,8
5,0	2,5		5,0	10,0		2,7				6,0	2,8
6,0	3,0		6,0	12,0		+0,5				3,2	7,2

* Размеры для справок.

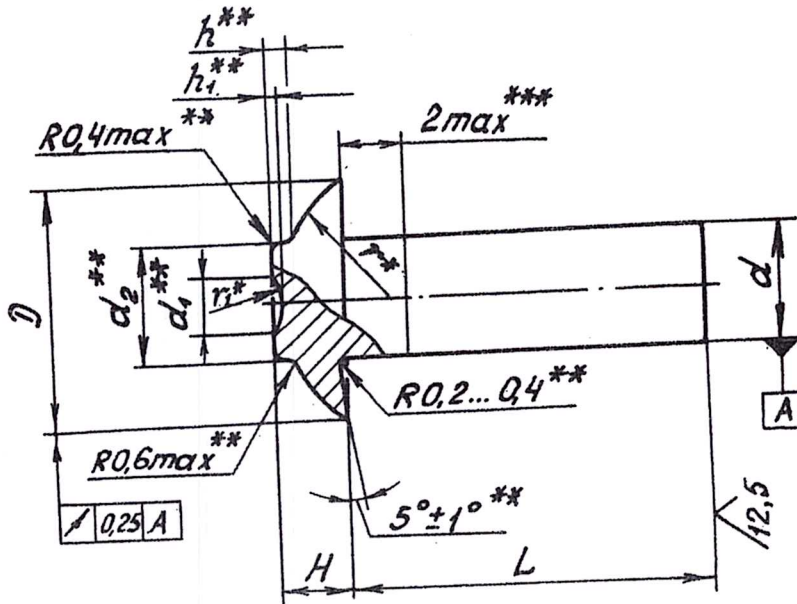
** Размеры обеспеч. инстр.

*** На длине 2 мм допускается увеличение наибольшего предельного значения диаметра стержня на 0,04 мм для $d \leq 5$ мм и на 0,06 мм для $d = 6$ мм.

№ изм. 3
№ изв. 9929

168

Изм. № дубликата
Изм. № подлинника

Таблица 2

Размеры в мм

L		d									
		3		3,5		4		5		6	
Номин.	Пред. откл.	Применяе- мость	Масса 1000шт., кг	Применяе- мость	Масса 1000шт., кг	Применяе- мость	Масса 1000шт., кг	Применяе- мость	Масса 1000шт., кг	Применяе- мость	Масса 1000шт., кг
5	±0,2		0,170		-		-		-		-
6			0,190		0,274		-		-		-
7			0,210		0,301		0,416		-		-
8			0,230		0,328		0,451		0,757		-
9			0,250		0,355		0,486		0,812		-
10			0,270		0,382		0,521		0,867		-
11			0,290		0,409		0,556		0,922		1,427
12			0,310		0,436		0,592		0,977		1,506
13			0,330		0,463		0,627		1,032		1,585
14			0,350		0,490		0,662		1,087		1,664
15	±0,3		0,370		0,516		0,697		1,142		1,743
16			0,390		0,543		0,732		1,197		1,822
17			-		0,570		0,767		1,252		1,901
18			-		0,597		0,803		1,307		1,981
19			-		0,624		0,838		1,362		2,060
20			-		-		0,873		1,418		2,139
22			-		-		-		1,528		2,299
24			-		-		-		1,638		2,458
26			-		-		-		1,748		2,617
28			-		-		-		-		2,776
30	±0,4		-		-		-		-		2,935
32			-		-		-		-		3,094

№ изм. 1
№ изв. 8358

168

Ив. № дубликата
Ив. № подлинника

3. Материал: алюминиевый сплав В65

4. Термическая обработка: $\bar{\sigma}_{cp} \geq 245$ МПа (25 кгс/мм²).

5. Покрытие: Ан.Окс.дхр.

Другие виды покрытия - по ОСТ 1 34104-80.

6. Подбор длин заклепок и размеры замыкающих головок - по ОСТ 1 34102-80.

7. Диаметры отверстий под заклепки - по действующим в отрасли документам.

8. Коды ОКП заклепок должны соответствовать указанным в обязательном приложении.

9. Технические условия - по ОСТ 1 34104-80.

Пример наименования и обозначения заклепки с плоско-скругленной головкой с компенсатором диаметром $d = 6$ мм и длиной $L = 24$ мм, анодированной:

Заклепка 6-24-Ан.Окс-ОСТ 1 34040-79

2

9642

№ изм.

№ изв.

Инв. № дубликата

Инв. № подлинника

168

ПРИЛОЖЕНИЕ

Обязательное

Код ОКП 75 9314 7XXX КЧ

См. таблицу

L	d				
	3	3,5	4	5	6
	XXX КЧ				
5	001 01				
6	002 00	013 08			
7	003 10	014 07	027 02		
8	004 09	015 06	028 01	041 04	
9	005 08	016 05	029 00	042 03	
10	006 07	017 04	030 07	043 02	
11	007 06	018 03	031 06	044 01	057 07
12	008 05	019 02	032 05	045 00	058 06
13	009 04	020 09	033 04	046 10	059 05
14	010 00	021 08	034 03	047 09	060 01
15	011 10	022 07	035 02	048 08	061 00
16	012 09	023 06	036 01	049 07	062 10
17		024 05	037 00	050 03	063 09
18		025 04	038 10	051 02	064 08
19		026 03	039 09	052 01	065 07
20			040 05	053 00	066 06
22				054 10	067 05
24				055 09	068 04
26				056 08	069 03
28					070 10
30					071 09
32					072 08

П р и м е ч а н и е. Коды ОКП приведены для заклепок с покрытием Ан.Окс.нхр. Коды ОКП заклепок с другими покрытиями выдаются головной организацией по стандартизации по запросам предприятий.

№ изм. Нов. 9642
№ изв.

168

Изм. № дубликата
Изм. № подлинника

ЛИСТ РЕГИСТРАЦИИ ИЗМЕНЕНИЙ

№ изм.	Номера страниц				Номер "Изв. об изм."	Подпись	Дата	Срок введения изменения
	Изме- ненных	Заме- ненных	Новых	Анну- лиро- ванных				
1	3	-	-	-	8358	<i>Ильин</i>	2.06.81	01.07.81
2	1, 4, 5	-	5	-	9642	<i>Ильин</i>	20.01.86	01.01.87
3	1, 2	-	-	-	9929	<i>Черныш</i>		01.01.91